

PURE CAR AUDIO ENGINES

# RENEGADE

## OWNER'S MANUAL BEDIENUNGSANLEITUNG

Vers. 1.2



**REN 550 S**  
2-CHANNEL AMPLIFIER  
**550 WATTS**

**REN 1100 S**  
4-CHANNEL AMPLIFIER  
**1100 WATTS**

# Content

Page

---

Specifications	3
General Installation Notes	4
Installation	4
Electrical Connection	4
<hr/>	
Input Connections & Functions	5
<hr/>	
Speaker Connections REN550S	6
Speaker Connections REN1100S	7
<hr/>	
Troubleshooting	8

**Deutsche Bedienungsanleitung ab Seite 9**

## Specifications

### REN 550 S

Output power 14.4 Volt	2 x 75 Watts @ 4 Ohms RMS 2 x 150 Watts @ 4 Ohms MAX 2 x 135 Watts @ 2 Ohms RMS 2 x 275 Watts @ 2 Ohms MAX
Loudspeaker impedance (stereo)	2-16 Ohm
Frequency response	20-30 kHz
Total harmonic content (THD & N)	>0,5%
Channel separation	>50 dB
Signal to noise ratio	>80 dB
Input sensitivity	0.1 - 4 Volts
Input impedance	10 kOhms
Low-Passfilter	50-250 Hz
High-Passfilter	80-2000 Hz
Bass-Boost	0 / +6 / + 18 dB
Supply	+12 V (10-15 V)
Fuse	1 x 30 A
Dimensions	255 x 55 x 200 mm

### REN 1100 S

Output power 14.4 Volt	4 x 75 Watts @ 4 Ohms RMS 4 x 150 Watts @ 4 Ohms MAX 4 x 135 Watts @ 2 Ohms RMS 4 x 275 Watts @ 2 Ohms MAX
Loudspeaker impedance (stereo)	2-16 Ohm
Frequency response	20-30 kHz
Total harmonic content (THD & N)	>0,5%
Channel separation	>50 dB
Signal to noise ratio	>80 dB
Input sensitivity	0.1 - 4 Volts
Input impedance	10 kOhms
Low-Passfilter	50-250 Hz
High-Passfilter FRONT & REAR	80-2000 Hz
Bass-Boost	0 / +6 / + 18 dB
Supply	+12 V (10-15 V)
Fuse	2 x 20 A
Dimensions	255 x 55 x 320 mm

Subject to technical change

## General Installation Notes

The amplifier is generally mounted in the rear trunk area but can be mounted in any convenient area such as beneath a seat. Please be sure to locate this unit where you have reasonable air circulation and protection from moisture. When considering the mounting location you should minimize the length of the power and speaker leads. Minimizing both leads will yield a more reliable installation. It is also important to ensure that the heat sink fins are not against a panel or a surface, preventing air circulation. Do not install the amplifier on a subwoofer box or on vibrating parts of the vehicle, since the vibrations can cause damage to the amplifiers electrical components.

## Installation

Mark the location for the mounting screw holes by using the amplifier as a template. Drill holes at the marked locations and firmly fasten the amplifier in place with the mounting screws supplied in the accessory kit.

Before drilling or cutting any holes, investigate the layout of your automobile thoroughly: Take care when working near the gas lines or hydraulic lines and electrical wiring.

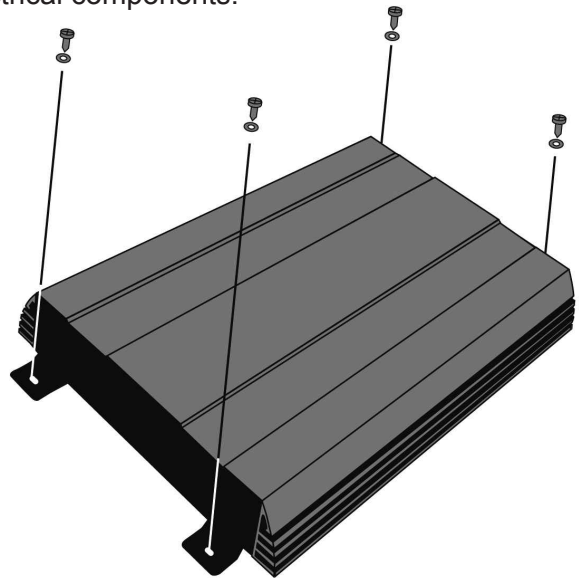

## Electrical Connections

### Ground (GND)

This wire is the electrical ground and must be fastened securely to the vehicle chassis. The best method is to use a threading sheet metal screw until the threads cut into bare metal. Ensure that all paint or other insulation is removed around the hole area, and using self tapping screw, securely affix the bare wire ends to the vehicle chassis. Use as short a piece of cable as possible - use the same gauge as was used for the +12V cable. Make sure that the connection is safe, a loose connection may result in amplifier noise and fault condition.

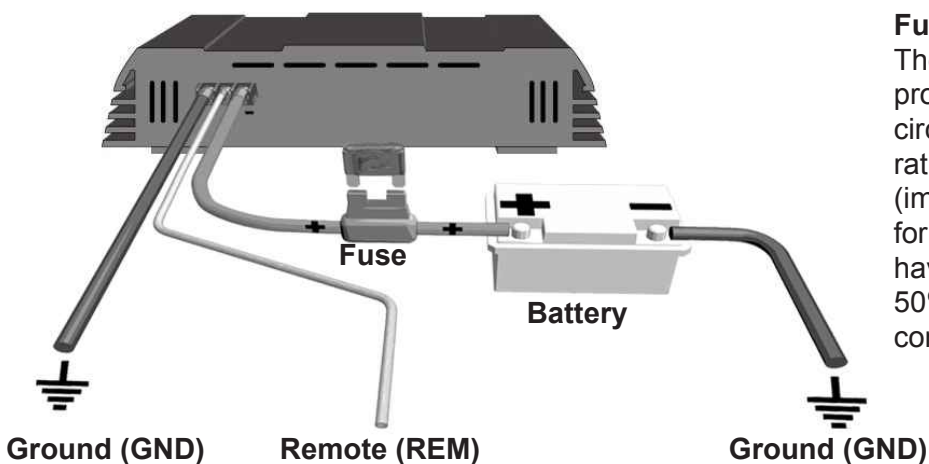

### Fuses

The integrated amplifier fuses protect the units from short circuit and overload. The fuse rating is for 4 Ohm loads (impedance) of the speakers, for 2 Ohm loads the fuses may have to get increased by up to 50% in case of higher power consumption.

### Remote (REM)

Please connect the remote turn-on cable of your car stereo device (head-unit) with the remote terminal of the amplifier. After the turn-on of the head unit, the amplifier will be activated automatic.

### Battery Connection (+12V)

This wire is usually connected directly to the positive battery terminal. Ensure that the + power supply wire is fused via an assigned fuse in line with the + power supply wire. Please use a sufficient gauge for the installed amplifiers. A cable cross-section of 12mm<sup>2</sup> must be used to connect the battery with the amplifier.

## Input Connections & Functions

### REN 550 S

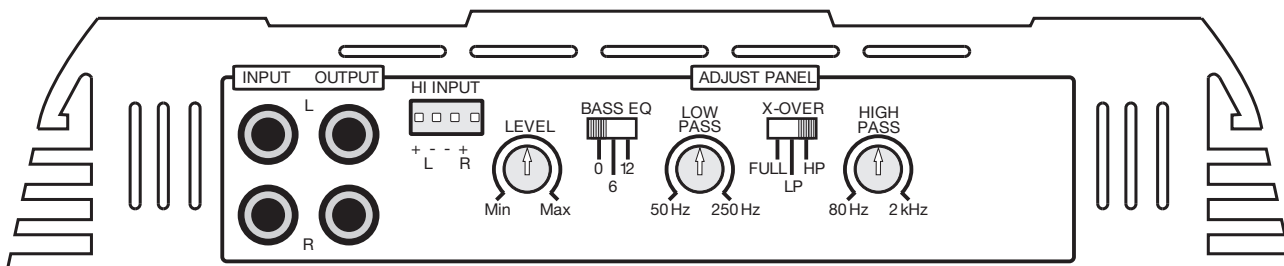

#### High-Level Inputs (HI INPUT)

This amplifier can be connected with the speaker outputs of any head unit.

#### Low Level RCA Cinch Inputs (INPUT)

This amplifier can be connected to any car stereo or head unit with low level RCA Cinch outputs.

#### Low Level RCA Cinch Outputs (OUTPUT)

Use this line output to send the fullrange audio signal to another amplifier.

**CAUTION:** Do not wire high and low inputs at the same time. This will result in damage to the amplifier and other units in the set up.

### REN 1100 S

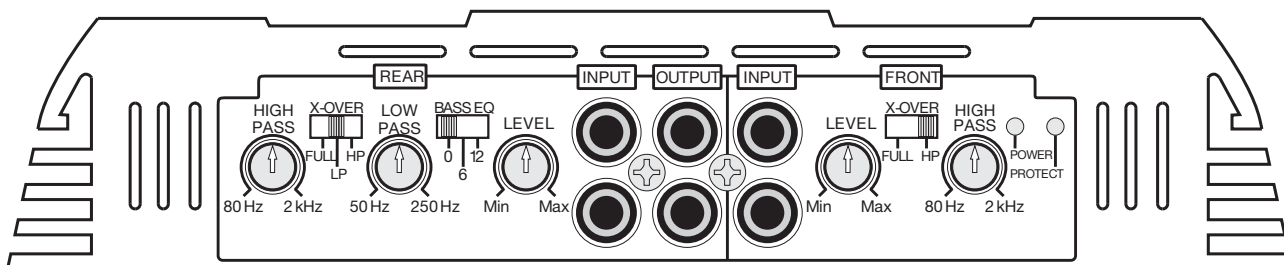

#### Low Level RCA Cinch Inputs (INPUT)

This amplifier can be connected to any car stereo or head unit with low level RCA Cinch outputs.

#### Low Level RCA Cinch Outputs (OUTPUT)

Use this line output to send the fullrange audio signal to another amplifier.

### REN 550 S / REN 1100 S

#### Bass EQ:

The Bass-Boost-Switch "BASS EQ" elevates the lower bass ranges. The desired elevation can be set on the "BASS EQ" switch (0 dB / + 6 dB / + 12 dB).

#### Lowpass-Filters with adjustable crossover frequency

If the amplifier is used as subwoofer amplifier, set the switch "X-OVER" to "LP". Then set the desired X-Over frequency with the control "LOWPASS".

#### Highpass-Filters with adjustable crossover frequency

If the amplifiers is to be used for satellite loudspeaker (mid-range/tweeter) amplification, set switch "X-OVER" to "HP". Set the desired X-Over frequency with the control "HIGHPASS" and only the frequencies above the set will be amplified.

# Speaker Connections

## REN 550 S

### 2-Channel Mode with Front or Rear-Speakers

Connect the speakers with the terminals  
SPEAKERS  
- RIGHT +, - LEFT +,  
of the amplifier.

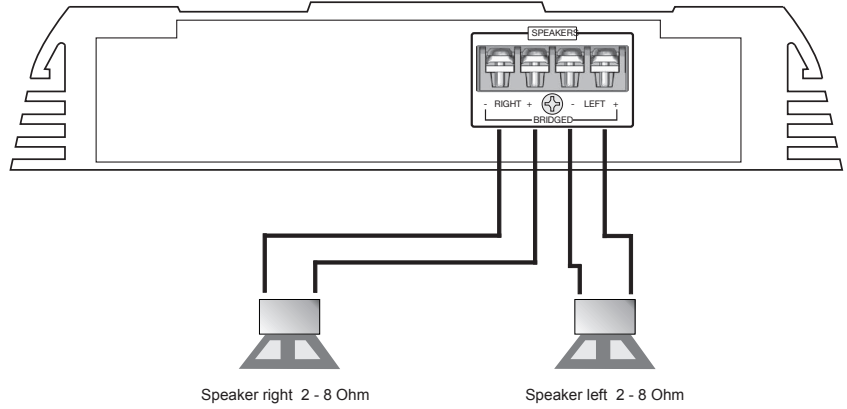

### Mono/Subwoofer Mode with 1 Subwoofer

Connect the subwoofer with  
the terminal SPEAKERS  
- BRIDGED +  
of the amplifier.

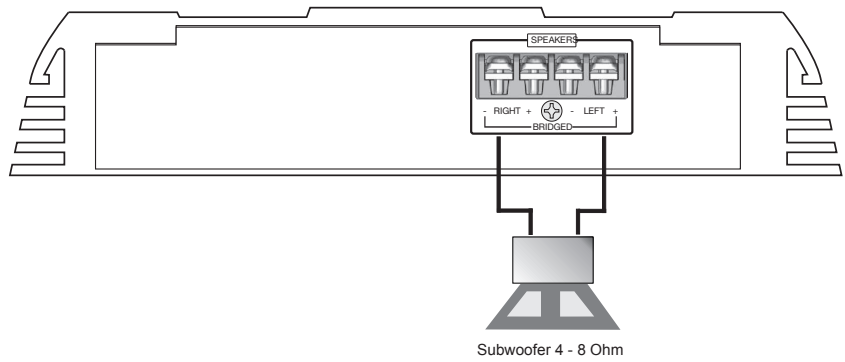

**CAUTION:** Please observe speaker channel and polarity as printed by the speaker terminal block. Incorrect phasing of the speakers results in total loss of bass response.

# Speaker Connections

## REN 1100 S

### 4-Channel Mode with Front-/ Rear-Speaker

Connect the front-speakers with the terminals  
SPEAKERS FRONT  
- RIGHT +, - LEFT +  
and the rear-speakers with  
SPEAKERS REAR  
- RIGHT +, - LEFT +,  
of the amplifier.

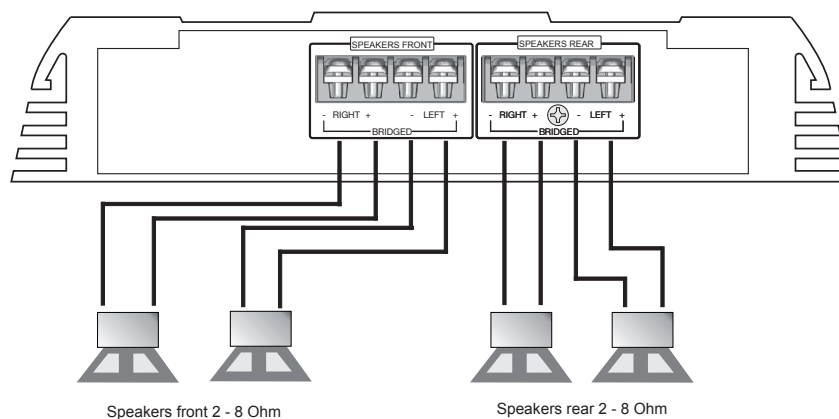

### 3-Channel Mode with Stereo Front Speakers and Mono/Subwoofer

Connect the front speakers with the terminals  
SPEAKERS FRONT  
- RIGHT + and - LEFT +  
of the amplifier.

Connect the subwoofer with the terminal  
SPEAKERS REAR  
- BRIDGED +  
of the amplifier.

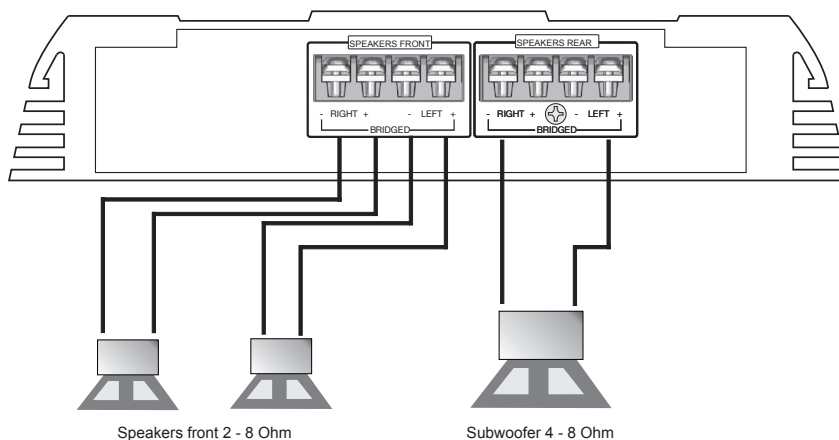

**CAUTION:** Please observe speaker channel and polarity as printed by the speaker terminal block. Incorrect phasing of the speakers results in total loss of bass response.

# Troubleshooting

The key to finding the problem in a misbehaving sound system is to isolate parts of that system in a logical fashion to track down the fault.

## The Protect-LED lighting up under the following conditions (only for REN 1100 S)

- 1 - A short circuit on the loudspeaker leads.
- 2 - An internal amplifier fault that causes a DC offset on the loudspeaker output.

Should the amplifier go into diagnostic mode, simply disconnect all RCA and speaker leads, while keeping +12 volt, power ground and remote leads connected. Now turn the amplifier back on, and if the Protect-LED lights, the amplifier has an internal fault. If not, plug the RCA cables back, and reset the amplifier. If it goes into diagnostic now, the fault lies in the input, either with bad cables or source unit. If the amplifier seems fine with RCA cables plugged in, connect the speakers, one at a time, and if one of the speakers or its wiring is faulty, it will activate the protection system.

## Amplifier heatsink overheating

The amplifiers will shut down when the heatsink temperature reaches 80 degrees centigrade (180 degrees Fahrenheit), and turn back on once the unit has cooled down below that point.

## Causes of overheating

- 1 - Inadequate cooling - relocate or remount to provide better natural airflow over the fins.
- 2 - Driving high power levels into low impedances - back off on the volume control, and/or make sure you are not loading the amplifier with less than the recommended loudspeaker impedance.

## Low output power

- 1 - Check that level controls have been set up properly.
- 2 - Make sure that the battery voltage, as measured at the amplifier's +12 volt and ground terminals, is 11 volts or more.
- 3 - Check all +12 volt and ground connections.

## Fuses blowing

- 1 - The use of loudspeaker impedances below the recommended minimums will draw more current - check.
- 2 - A short on the main +12 volt cable from the battery to the vehicle chassis will cause the main fuse to blow.
- 3 - If an amplifier fuse blows continually, with only +12 volt, ground and remote leads connected, the amplifier may be faulty.

## System does not turn on

- 1 - Check all fuses.

## Noise problems

System noise can be divided into two categories, hiss, and electrical interference.

### Hiss, or white noise

- 1 - High levels of white noise usually occurs when amplifier level controls are turned up too high - readjust all controls to zero position
- 2 - Another major problem that can cause excessive hiss, is a noisy head unit - unplug the amplifier input RCA cables, and if the hiss level reduces, the source unit is at fault.

### Electrical interference

The inside of an automobile is a very hostile electrical environment. The multitude of electrical systems, such as the ignition system, alternator, fuel pumps, air conditioners, to mention just a few, create radiated electrical fields, as well as noise on the +12 volt supply and ground. Remember to isolate the problem - first unplug amplifier input RCA cables, if the noise is still present, check the speaker leads, if not, plug the RCA's back, and investigate the source driving the amplifier, one component at a time.

### A ticking or whine that changes with engine RPM

- 1 - This problem could be caused by radiation pickup of RCA cables too near to a fuel pump or a distributor, for instance, - relocate cables.
- 2 - Check that the head unit ground is connected straight to the vehicle chassis, and does not use factory wiring for ground.
- 3 - Try to supply the head unit with a clean +12 volt supply directly from the battery +, instead of using a supply from the in dash wiring/fusebox.

### A constant whine

This type of noise can be more difficult to pinpoint, but is usually caused by some kind of instability, causing oscillations in the system.

- 1 - Check all connections, especially for good grounds.
- 2 - Make sure that no speaker leads are shorting to exposed metal on the vehicle chassis.
- 3 - RCA cables are notorious for their problematic nature, so check that these are good, in particular the shield connections.

# Inhalt

	Seite
Technische Daten	10
Installationshinweise	11
Installation des Verstärkers	11
Elektrische Anschlüsse	11
Eingänge & Funktionen	12
Lautsprecher-Anschlüsse REN550S	13
Lautsprecher-Anschlüsse REN1100S	14
Fehlerbehebung	15

## Technische Daten

### REN 550 S

Ausgangsleistung bei 14.4 Volt	2 x 75 Watt @ 4 Ohm RMS 2 x 150 Watt @ 4 Ohm MAX 2 x 135 Watt @ 2 Ohm RMS 2 x 275 Watt @ 2 Ohm MAX
Klirrfaktor (THD & N)	>0,5%
Kanaltrennung	>50 dB
Signalrauschabstand	>80 dB
Eingangsempfindlichkeit	0.1 - 4 Volt
Eingangsimpedanz	10 kOhm
Tiefpass-Filter	50-250 Hz
Hochpass-Filter	80-2000 Hz
Bass-Anhebung	0 / +6 / + 18 dB
Betriebsspannung	+12 V (10-15 V)
Sicherung	1 x 30 A
Abmessungen	255 x 55 x 200 mm

### REN 1100 S

Ausgangsleistung bei 14.4 Volt	4 x 75 Watt @ 4 Ohm RMS 4 x 150 Watt @ 4 Ohm MAX 4 x 135 Watt @ 2 Ohm RMS 4 x 275 Watt @ 2 Ohm MAX
Klirrfaktor (THD & N)	>0,5%
Kanaltrennung	>50 dB
Signalrauschabstand	>80 dB
Eingangsempfindlichkeit	0.1 - 4 Volt
Eingangsimpedanz	10 kOhm
Tiefpass-Filter	50-250 Hz
Hochpass-Filter	80-2000 Hz
Bass-Anhebung	0 / +6 / + 18 dB
Betriebsspannung	+12 V (10-15 V)
Sicherung	2 x 20 A
Abmessungen	255 x 55 x 320 mm

Technische Änderungen vorbehalten!

## Installationshinweise

Ein Verstärker dieser Art eignet sich am Besten für den Einbau im Bereich des Kofferraums oder bei ausreichenden Platzverhältnissen unter einem der Fahrzeugsitze. Vergewissern Sie sich, dass der Verstärker an dem Montageort genügend Kühlung erhält. Montieren Sie das Gerät nicht in zu kleine, abgeschlossene Gehäuse ohne Luftzirkulation, in die Nähe von wärmeabstrahlenden Teilen oder elektronischen Steuerungen des Fahrzeuges. Montieren Sie den Verstärker auf keinen Fall auf ein Bassgehäuse, denn dadurch können sich die Bauteile im Verstärker los vibrieren und den Verstärker beschädigen. Die Zuleitungskabel sollten bei dem Einbau so kurz als möglich gehalten werden, um Verluste und Störungen zu vermeiden.

## Einbau des Verstärkers

Halten Sie den Verstärker an die gewünschte Einbaustelle. Markieren Sie die Bohrlöcher. Bohren Sie dann die Löcher und verschrauben Sie den Verstärker mit den beiliegenden Schrauben.

Achten Sie bei der Installation darauf, dass keine serienmäßig im Kfz vorhandenen Teile wie z.B. Kabel, Bordcomputer, Sicherheitsgurte, Tank oder ähnliche Teile beschädigt werden.

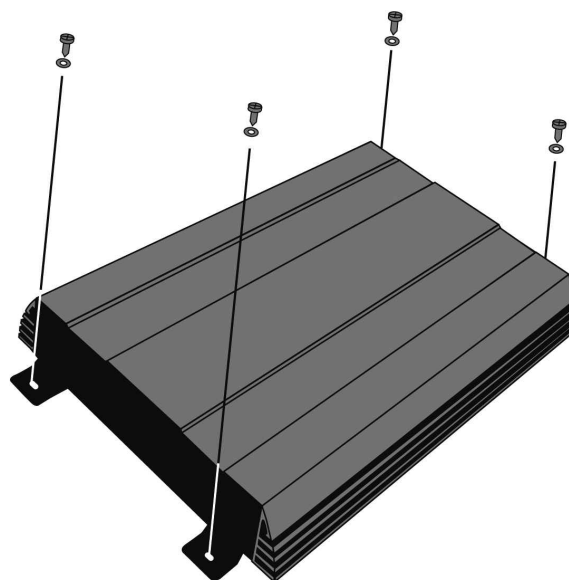

## Elektrische Anschlüsse

### Masseanschluss (GND)

Verbinden Sie diesen Schraubanschluss mit der Fahrzeugkarosserie. Das Massekabel sollte möglichst kurz sein und an einem blanken, metallischen Punkt am Fahrzeugchassis angebracht werden. Achten Sie darauf, dass dieser Punkt eine sichere elektrische Verbindung zum Minuspol der Fahrzeugbatterie hat. Der Querschnitt sollte dabei genauso groß wie bei der Plusleitung gewählt werden.

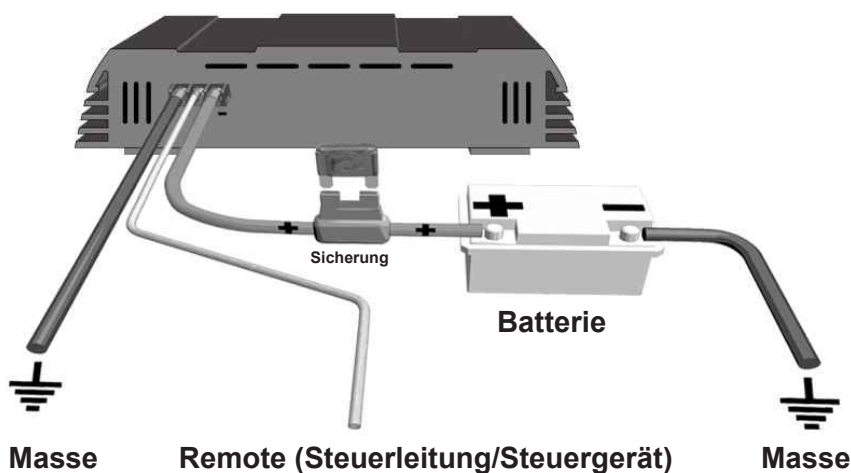

### Gerätesicherung (FUSE)

Die integrierten Stecksicherungen schützen das Gerät vor Kurzschlüssen und Überlastung. Der Wert ist für Belastung bzw. Anschluss an 4 Ohm Lautsprecher ausgelegt. Im 2 Ohm-Betrieb erhöht sich die Stromaufnahme um ca. 50%, das heißt die Gerätesicherungen müssen eventuell gegen entsprechend höhere Werte ausgetauscht werden.

### Steuerleitung (REM)

Verbinden Sie die Steuerleitung Ihres Steuergerätes (Autoradio) mit dem Remote-Anschluss des Verstärkers. Dadurch schaltet sich der Verstärker bei Einschalten des Autoradios automatisch mit ein.

### Batterieanschluss (+12V)

Verbinden Sie diesen Schraubanschluss mit dem 12 Volt Pluspol der Fahrzeugbatterie. Installieren Sie eine zusätzliche Kabel-Sicherung (FUSE). Diese sollte, um absolute Betriebssicherheit zu gewährleisten, möglichst nahe an der Batterie sein. Bitte benutzen Sie nur ausreichend dimensionierte Kabel mit mindestens 12mm<sup>2</sup> für die Verbindung zwischen Verstärker und Batterie.

## Eingänge & Funktionen

### REN 550 S

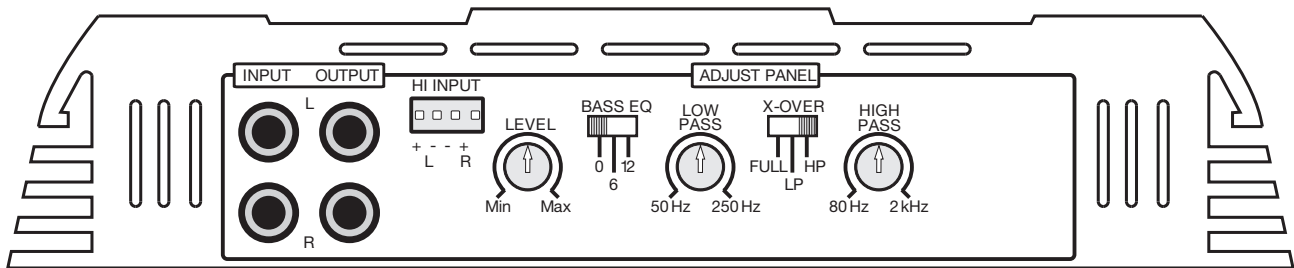

#### Hochpegeleingänge (HI INPUT)

Dieser Verstärker kann hier an die Lautsprecheranschlüsse Ihres Steuergeräts angeschlossen werden.

#### Cinch Niederpegeleingänge (INPUT)

Dieser Verstärker kann an jedes Autoradio oder Steuergerät mit Niederpegelausgängen (Cinch RCA) angeschlossen werden.

#### Niederpegel Ausgangssignal (OUTPUT)

Das Audiosignal kann über diese Cinch Ausgänge an weitere Verstärker weitergeleitet werden.

**ACHTUNG:** Bitte benutzen Sie nie die Hochpegeleingänge und Niederpegeleingänge zur gleichen Zeit. Die kann zur Beschädigung des Verstärkers führen.

### REN 1100 S

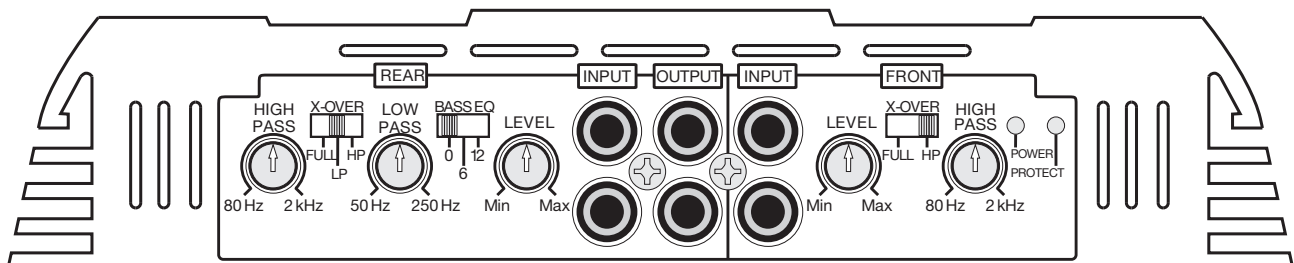

#### Cinch Niederpegeleingänge (INPUT)

Dieser Verstärker kann an jedes Autoradio oder Steuergerät mit Niederpegelausgängen (Cinch RCA) angeschlossen werden.

#### Niederpegel Ausgangssignal (OUTPUT)

Das Audiosignal kann über diese Cinch Ausgänge an weitere Verstärker weitergeleitet werden.

### REN 550 S / REN 1100 S

#### Bass EQ:

Der Bass-Boost-Regler "BASS EQ" hebt die Bass-Frequenzen an. Die gewünschte Bassanhebung kann mit diesem Schalter auf drei Werte eingestellt werden (0 dB / + 6 dB / + 12 dB).

#### Lowpass-Filter mit einstellbarer Weichen-Frequenz

Falls der Verstärker als Subwoofer-Verstärker genutzt werden soll, stellen Sie den Schalter "X-OVER" auf "LP". Stellen Sie dann die gewünschte Frequenz mit dem "LOWPASS"-Drehregler ein.

#### Highpass-Filter mit einstellbarer Weichen-Frequenz

Falls der Verstärker für Hochtöner/Mitteltöner genutzt werden soll, stellen Sie den Schalter "X-OVER" auf "HF". Stellen Sie die gewünschten Frequenz mit dem "HIGHPASS"-Regler und nur die Frequenzen oberhalb dieses Werts werden verstärkt.

# Lautsprecher-Anschlüsse

## REN 550 S

### 2-Kanal Modus mit Front- oder Heck-Lautsprecher

Verbinden Sie dann die Front- oder Heck-Lautsprecher mit den Ausgängen SPEAKERS - RIGHT +, - LEFT +, des Verstärkers.

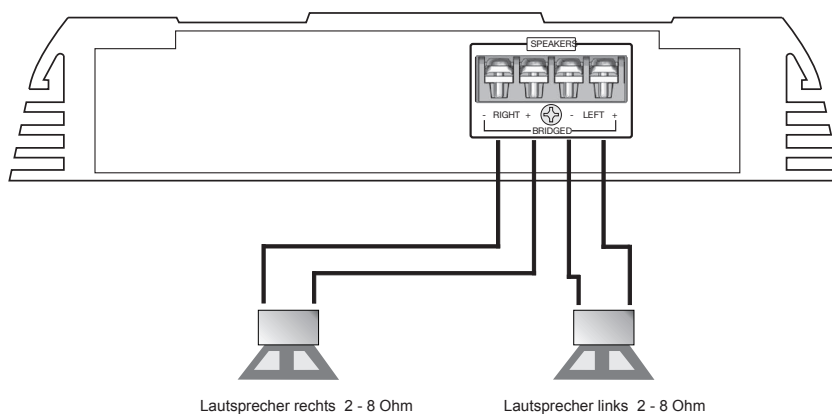

### Mono/Subwoofer Modus mit einem Subwoofer

Verbinden Sie dann den Subwoofer mit den Ausgängen SPEAKERS - BRIDGED + des Verstärkers.

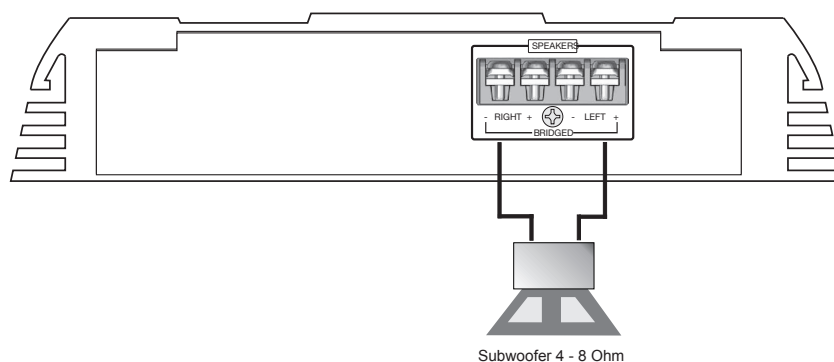

**ACHTUNG:** Bitte vergewissern Sie sich, dass die Polarität der Anschlüsse laut den Beschriftungen übereinstimmt. Fehlerhafter Anschluss verursacht den Verlust des Bass-Signals.

# Lautsprecher-Anschlüsse

## REN 1100 S

### 4-Kanal Modus mit Front-/ Heck-Lautsprecher

Verbinden Sie die Front-Lautsprecher mit den Ausgängen SPEAKERS FRONT - RIGHT +, - LEFT + und die Heck-Lautsprecher mit SPEAKERS REAR - RIGHT +, - LEFT + des Verstärkers.

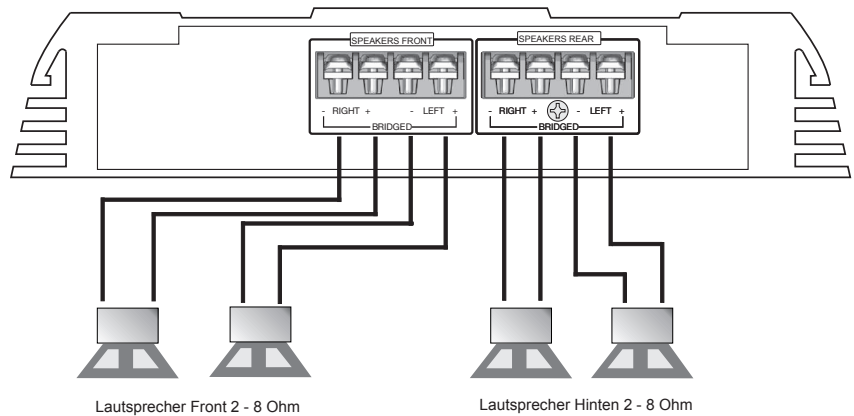

### 3-Kanal Modus mit Stereo Front Lautsprechern und Mono/Subwoofer

Verbinden Sie die Front-Lautsprecher mit den Ausgängen SPEAKERS FRONT - RIGHT +, - LEFT +, des Verstärkers.

Verbinden Sie dann den Subwoofer mit den Ausgängen SPEAKERS REAR - BRIDGED + des Verstärkers.

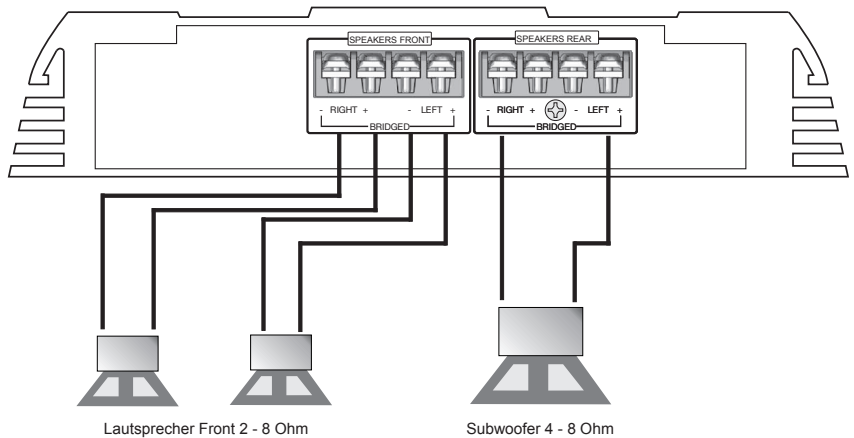

**ACHTUNG:** Bitte vergewissern Sie sich, dass die Polarität der Anschlüsse laut den Beschriftungen übereinstimmt. Fehlerhafter Anschluss verursacht den Verlust des Bass-Signals.

# Fehlerbehebung

## Fehler: keine Funktion

### Ursache:

1. Die Verbindungskabel sind nicht korrekt angeschlossen.
2. Die Kabel haben keinen elektrischen und mechanischen Kontakt.
3. Sicherungen defekt. Im Falle des Austauschs achten Sie bitte auf den korrekten Wert der Sicherungen.

## Fehler: kein Ton aus Lautsprecher

### Ursache:

1. Die Lautsprecherkabel oder Cinchkabel sind nicht korrekt angeschlossen oder defekt.
2. Die Lautsprecher sind defekt.

## Fehler: Ein bzw. zwei Kanäle ohne Funktion

### Ursache:

1. Der Balance- bzw. Fader-Regler am Steuergerät ist nicht in der Mittel-Position.
2. Ein Kabel an Lautsprecher oder Verstärker hat sich gelöst.
3. Die Lautsprecher sind defekt

## Fehler: Verzerrungen aus Lautsprecher

### Ursache:

1. Die Lautsprecher sind überlastet.
- Drehen Sie den Gain-Regler am Verstärker zurück bis keine Verzerrungen mehr hörbar sind. Drehen Sie die Bass- und Hochton-Regler am Steuergerät zurück. Schalten Sie Loudness und BassBoost am Steuergerät bzw. Verstärker aus.

## Fehler: Keine Bässe bzw. kein Stereo-Sound

### Ursache:

1. Beim Anschluss sind an den Lautsprechern bzw. Kabeln plus (+) und minus (-) vertauscht worden.

## Fehler: Verstärker schaltet in den Protect-Modus (rote LED leuchtet)

1. Kurzschluss an den Lautsprechern bzw. Kabeln.

## Fehler: Rauschen aus den Lautsprechern

### Ursache:

1. Der Hochton-Regler am Steuergerät ist voll aufgedreht. Drehen Sie diesen zurück.
2. Das Rauschen kommt vom Steuergerät. Dieses können Sie feststellen, indem Sie die Cinchkabel am Verstärker abziehen und dann den Verstärker einschalten. Ist das Rauschen danach nicht mehr zu hören, kommt das Rauschen von dem Steuergerät.

## Störungen (Interferenzen)

Die Ursache oder Leiter von Interferenzen sind immer die Kabel. Besonders anfällig dafür sind die Strom- und Cinchkabel. Oftmals werden Interferenzen durch Generatoren (Lichtmaschine) oder andere elektronische Steuergeräte verursacht. Die meisten dieser Probleme können durch korrektes und sorgfältiges Verkabeln vermieden werden. Im folgenden finden Sie dazu einige Hilfestellungen:

- Benutzen Sie nur abgeschirmte Cinchkabel für die Anschlüsse zwischen Verstärker und Steuergerät.
- Verlegen Sie die Signal-, Lautsprecher- und Stromkabel separat mit ausreichendem Abstand zueinander und ebenso zu jedem anderen Kabel im Fahrzeug. Sollte dieses nicht möglich sein, können Sie das Stromkabel zusammen mit den seriellen Kabeln im Fahrzeug verlegen. Die Cinchkabel sollten soweit wie möglich von diesen entfernt liegen. Das Kabel der Einschaltleitung (Remote) kann zusammen mit dem Cinchkabel verlegt werden.
- Vermeiden Sie Masse-Schleifen indem Sie die Masse-Verbindungen aller Komponenten in einer Sternförmigen Anordnung verlegen. Den geeigneten Masse-Mittelpunkt können Sie durch Messen der Spannung direkt an der Batterie ermitteln. Messen Sie mit einem Multi-Meter die Spannung der Fahrzeug-Batterie. Diesen Wert müssen Sie dann mit dem von Ihnen gewählten Masse-Punkt und dem Plus-Terminal (+12V) des Verstärkers vergleichen. Wenn die gemessene Spannung nur geringfügig voneinander abweichen, haben Sie den richtigen Masse-Mittelpunkt gefunden. Andernfalls müssen Sie einen anderen Punkt wählen. Sie sollten diese Messung bei eingeschalteter Zündung und angeschalteten Verbrauchern (z.B. Licht, Heckscheibenheizung) durchführen.
- Benutzen Sie möglichst Kabel mit angesetzten oder verlöteten Kabelschuhen oder dergleichen. Vergoldete Kabelschuhe sind korrosionsfrei und haben einen geringeren Kontakt-Widerstand.

## Hinweis !

Im Verstärker integriert sind verschiedene elektronische Schutzsicherungen. Bei Überlastung, Überhitzung, Kurzschluss an den Lautsprechern, aber auch bei zu niederohmigen Betrieb oder mangelhafter Stromversorgung schaltet der Verstärker ab, um größeren Schäden vorzubeugen. Liegt eine der genannten Störungen vor, leuchtet die Störung/Protect LED (rot) auf. Prüfen Sie in diesem Fall alle Anschlüsse auf Fehler, wie. z.B. Kurzschlüsse, fehlerhafte Verbindungen oder Überhitzung. Wenn die Störung (z.B. Überhitzung) beseitigt wurde, kann der Verstärker wieder in Betrieb genommen werden. Erlischt die Störung/Protect-LED nicht, liegt ein Defekt am Verstärker vor. In diesem Fall bitten wir Sie, das Gerät mit einer detaillierten Fehlerbeschreibung und einer Kopie des Kaufbeleges an Ihren Fachhändler zu retournieren.

**Distribution / Vertrieb:**



Audio Design GmbH · [www.audiodesign.de](http://www.audiodesign.de)  
Am Breilingsweg 3 · D-76709 Kronau (Germany)  
Tel. +49 (0)7253 - 9465-0 · Fax +49 (0)7253 - 946510